

# 规格书

## SPECIFICATION

CUSTOMER NAME 客称:  
CUSTOMER MODEL NO. 客户型号:  
DESIGNATION 系列:  
MODEL NO. 型号:  
DRAWING NO. 图形号:  
PLEASE CONFIRM OUR SPECIFICATION. 敬请确认规格书之内容。

PLEASE CONFIRM AND RETURN 1 COPY. 请确认后惠返(1)份。

APPROVAL STATUS 审批			
APPROVED 接受		FAILED 不接受	
SIGNATURE 签署		DATE 日期	
DGN. 制表人	CKD. 校对	APPD. 审核	
王红霞	张琴	陈江锡	
DATE 日期 2024. 4. 18	DATE 日期 2024. 4. 18	DATE 日期 2024. 4. 18	NO.

### 东莞市松填塑胶电子有限公司

厂址：广东省东莞市桥头镇桥龙路 488 号佳居乐科技园

电话： 0769-88495795 传真： 0769-85495759

邮箱： [dgsongtendianzi@126.com](mailto:dgsongtendianzi@126.com)

<https://dgsongtiandianzi.1688.com>

# 东莞市松填塑胶电子有限公司

主要产品贴片跳线是我公司在国内领先研发生产出来的可供自动贴片机直接贴片的跳线新产品，获得国家发明专利证书，这新产品有效解决了电子行业中单面电路板设计，需要跨过多条电路时，无大跨度贴片跳线使用问题，有效帮助工厂实现自动贴片机自动化生产，简化生产流程，大幅度提高了产品质量和生产效率。

图纸：

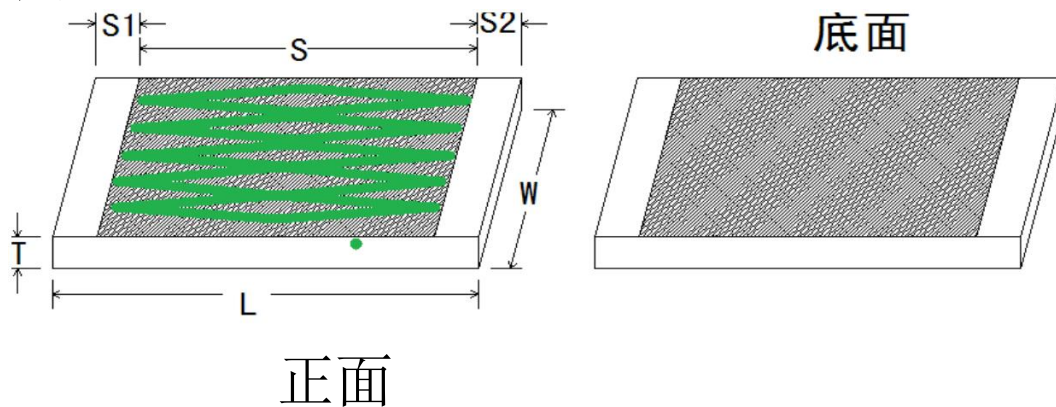

尺寸：

(单位为 mm)

型号	L (长度)	W (宽度)	T (厚度)	S (绝缘层长度)	上锡端长度	
					S1	S2
CY3.2	3.2±0.05	1.4±0.02	0.6±0.1	1.6±0.05	0.8±0.1	0.8±0.1
CY5.2	5.2±0.05	1.4±0.02	0.6±0.1	3.6±0.05	0.8±0.1	0.8±0.1
CY8.2	8.2±0.05	1.4±0.02	0.6±0.1	6.6±0.05	0.8±0.1	0.8±0.1
CY10.2	10.2±0.05	1.4±0.02	0.6±0.1	8.6±0.05	0.8±0.1	0.8±0.1
CY13.2	13.2±0.05	1.4±0.02	0.6±0.1	11.6±0.05	0.8±0.1	0.8±0.1

注：正面的为导体铜面，正常铜箔厚度1安，反面为焊接点，中间绝缘层为树脂绝缘，安全可靠！可以按照客户产品定制厚度，定制长度，定制电流大小！

# 东莞市松填塑胶电子有限公司

材质：绝缘树脂 PP+铜

推荐电路板设计尺寸：

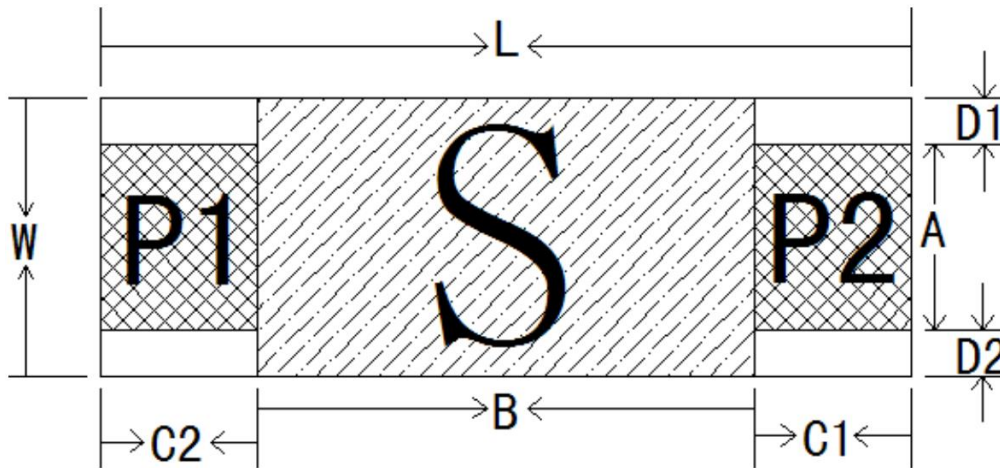

备注：阴影“S”部分是绝缘跨度长度。阴影“P1”“P2”部分是电路板 LAYOUT 焊盘位置。

尺寸表：

(单位为 mm)

型号	L	W	A	B	C1	C2	D1	D2
CY3.2	4.8	1.8	1.5	1.4	1.7	1.7	0.1	0.1
CY5.2	6.8	1.8	1.5	3.4	1.7	1.7	0.1	0.1
CY8.2	9.8	1.8	1.5	6.4	1.7	1.7	0.1	0.1
CY10.2	11.8	1.8	1.5	8.4	1.7	1.7	0.1	0.1
CY13.2	14.8	1.8	1.5	11.4	1.7	1.7	0.1	0.1

# 东莞市松填塑胶电子有限公司

电气性能及试验项目：

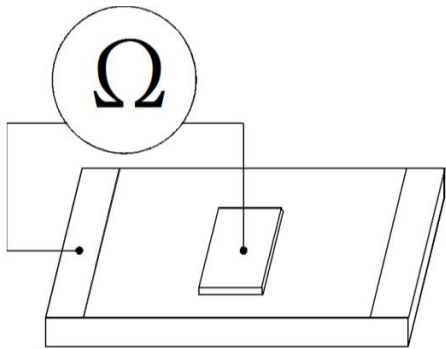
项目	描述说明	标准
内阻	测试元件两端阻值	<10mΩ
工作电流	元件可承受工作电流不小于 5A、12A	額定 5A、12A
绝缘阻值	<p>参考下图，使用平面导体（建议 1mm*1mm），用&lt;1Kg 力压在绝缘层上，测试这导体与元件两端的绝缘值。</p> 	9VDC >20MΩ
絕緣層附著力	用拇指测试或橡皮代替拇指测试絕緣層(底面和上面)，以 3.0 +1/-0 KGF 的力来回擦试 10 次不掉油	掉油面積<10%
SMT 回流焊试验	<p>回流炉温度：180℃~260℃</p> <p>回流焊时间：60S</p>	上锡良好 绝缘油不用
电烙铁焊锡试验	<p>烙铁温度：300±10℃</p> <p>焊锡时间：3±0.5S</p>	上锡良好 绝缘油不用
耐高温储存	<p>置于温度 66℃，15%湿度的恒温恒湿柜</p> <p>中放 96 小时后取出静置 60 分钟之后检查</p>	两镀锡端不氧化， 绝缘油层不用。
耐低温储存	<p>置于温度-20℃，15%湿度的恒温恒湿柜</p> <p>中放 96 小时后取出静置 60 分钟之后检查</p>	两镀锡端不氧化， 绝缘油层不用。
耐湿储存	<p>置于温度 40±2℃，90~95%湿度的恒温恒湿柜中放 96 小时后取出静置 60 分钟</p>	两镀锡端不氧化， 绝缘油层不用。

# 东莞市松填塑胶电子有限公司

带盒尺寸

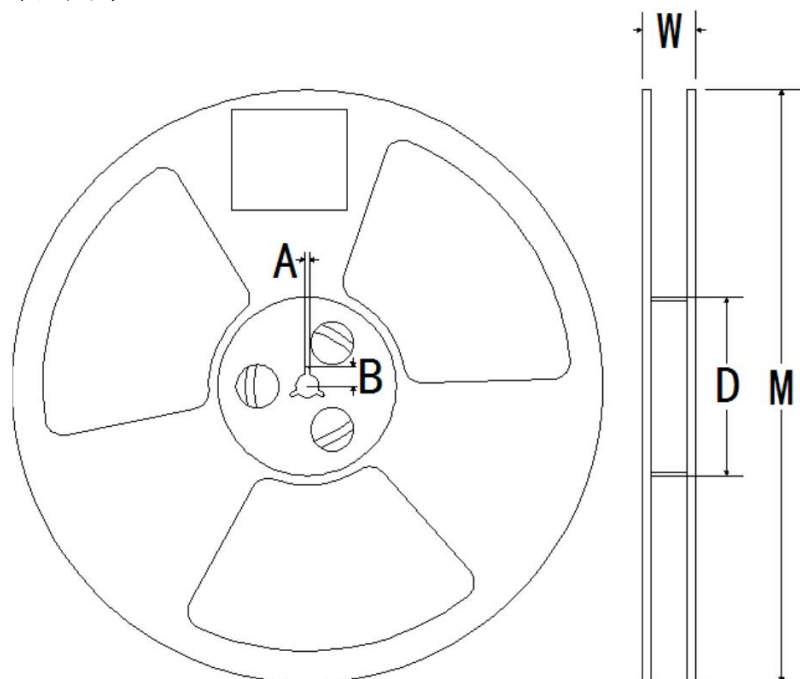

载带尺寸

型号	A	B	D	W	M
TX3.2	2.3±0.3	10.7±0.3	56±0.3	12.4±0.3	180±1.0
TX5.2	2.3±0.3	10.7±0.3	56±0.3	12.4±0.3	180±1.0
TX8.2	2.3±0.3	10.7±0.3	56±0.3	18.4±0.3	180±1.0
TX10.2	2.3±0.3	10.7±0.3	56±0.3	18.4±0.3	180±1.0
TX13.2	2.3±0.3	10.7±0.3	56±0.3	24.4±0.3	180±1.0

包装数量

型号	数量/盒
TX3.2	4KPCS
TX5.2	4KPCS
TX8.2	4KPCS
TX10.2	4KPCS
TX13.2	4KPCS